

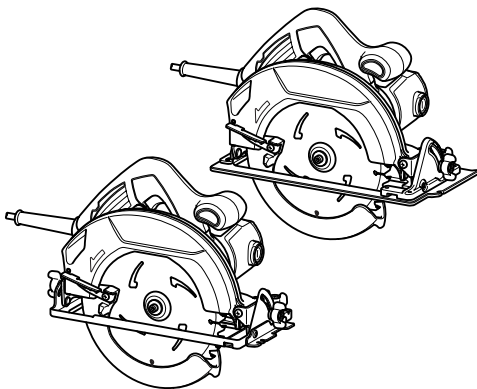

취급 설명서

원형톱

HS7000

HS7600



 이중 절연

015207

중요: 사용하기 전에 읽어 주십시오.

Makita Corporation
Anjo, Aichi, Japan

www.makita.com

사양

| 모델 | | HS7000 | HS7600 |
|----------|-----|-----------|--------|
| 날 직경 | | 185mm | |
| 최대 절단 깊이 | 0° | 65mm | 64mm |
| | 45° | 43mm | 42mm |
| 무부하 속도 | | 5,200/min | |
| 전체 길이 | | 298mm | 309mm |
| 중량 | | 4.0kg | 3.9kg |
| 안전 등급 | | II/III | |

- 지속적인 연구, 개발로 인해 여기에 기재된 사양은 예고 없이 변경될 수 있습니다.
- 사양은 국가별로 상이할 수 있습니다.
- 유럽전동공구협회에서 2003년 1월에 정의한 절차에 따른 무게를 적용하고 있습니다.

END201-7

기호

다음은 본 공구에 사용된 기호를 나타냅니다. 사용하시기 전에 그 의미를 숙지하여 주십시오.



- 사용설명서를 참조하여 주십시오.



- 이중절연

ENE078-2

용도

본 공구는 작업을 밀접히 접촉하면서 목재의 연귀각도 절단 및 가로, 세로의 직선 절단 작업을 수행하기 위한 용도로 제작되었습니다. 정품 마끼다 톨날이라면 다른 재료 또한 절단할 수 있습니다.

ENF002-2

전원

본 공구는 명판에 기재된 것과 동일한 전압의 전원에만 연결되어야 하며, 단상 AC 전원에서만 작동됩니다. 이중 절연되어 있어서 접지하지 않고도 소켓으로부터 바로 사용할 수 있습니다.

GEA005-3

일반 안전 수칙

⚠ 경고 경고와 사용설명서를 숙지하여 주십시오. 사용방법을 따르지 않으면 감전, 화재 또는 상해의 원인이 됩니다.

본 사용설명서를 잘 보관하여 주십시오.

아래의 모든 주의사항에서 '전동공구'라고 하는 것은 전원선으로 작동하는 전동공구와 배터리로 작동하는 충전식 전동공구를 의미합니다.

작업장의 안전

1. 작업장을 충분히 밝고 깨끗하게 유지하여 주십시오. 어질러지고 어두운 작업장은 사고의 원인이 됩니다.

2. 휘발성 액체, 가스 또는 입자와 같이 폭발성 물질이 있는 환경에서 전동공구를 사용하지 마십시오. 전동공구에서 튀는 불꽃으로 입자나 가스가 점화될 수 있습니다.
3. 전동공구가 작동되고 있을 때는 작업자 이외의 다른 사람이나 어린이들의 접근을 막아 주십시오. 주위가 산만하면 제어력을 상실할 수 있습니다.

전기 안전

4. 전동공구의 플러그는 콘센트에 맞아야 합니다. 플러그를 절대로 개조하지 마십시오. 접지된 전동공구에 다른 플러그를 연결하여 사용하지 마십시오. 개조되지 않은 플러그와 규격의 콘센트는 감전의 위험을 줄여 줍니다.
5. 파이프, 난방기, 레인지, 냉장고와 같이 접지된 표면에 신체 접촉을 피하여 주십시오. 작업자의 몸이 닿을 경우 감전의 위험이 증가합니다.
6. 전동공구를 비나 습기에 노출시키지 마십시오. 물이 전동공구에 들어갈 경우 감전의 위험이 증가합니다.
7. 코드를 함부로 다루지 마십시오. 코드를 당겨 전동공구를 이동하거나 플러그를 뽑지 마십시오. 열, 오일, 날카로운 모서리, 회전부로부터 코드를 멀리하여 주십시오. 코드가 손상되거나 영키면 감전의 위험이 증가합니다.
8. 전동공구를 실외에서 사용할 경우에는 실외용 연결 코드를 사용하여 주십시오. 실외용 연결선은 감전의 위험을 줄여 줍니다.
9. 습도가 높은 곳에서 작업할 경우 누전차단기(RCD)를 사용하여 주십시오. RCD의 사용은 감전의 위험을 줄여 줍니다.
10. 잔류전류가 30mA 혹은 이보다 낮은 RCD가 내장된 전원공급장치를 사용할 것을 권장합니다.

작업자 안전

11. 전동공구를 사용할 때는 방심하지 말고 어떤 작업을 하고 있는지 항상 주목하며 상식적으로 생각하며 작업하여 주십시오. 피곤하거나, 약을 복용했거나, 술을 마신 다음에는 전동공구를 사용하지 마십시오. 전동공구를 사용하는 동안 잠깐이라도 방심하면 심각한 상태 사고가 일어날 수 있습니다.

12. 안전 장비를 사용하여 주십시오. 항상 보안경을 착용하여 주십시오. 작업 환경에 적절하게 마스크, 미끄럼방지 작업화, 작업모자, 귀마개와 같은 안전장비를 사용하면 상해를 줄일 수 있습니다.
13. 실수로 공구를 작동하지 않도록 주의하여 주십시오. 공구를 이동하거나 들어올리거나 전원을 연결하기 전에 스위치가 꺼져 있는지를 먼저 확인하여 주십시오. 전동공구의 스위치에 손가락을 넣은 상태로 이동하거나 스위치가 켜진 상태에서 플러그를 연결하면 사고가 일어날 수 있습니다.
14. 전동공구를 작동시키기 전에 먼저 조절키와 렌치를 제거하여 주십시오. 움직이는 부분에 렌치나 키가 꽂혀 있으면 상해의 원인이 됩니다.
15. 무리한 자세로 작업하지 마십시오. 항상 양발을 고정시켜 균형을 유지하여 주십시오. 예기치 않은 상황이 발생해도 전동공구를 잘 제어할 수 있습니다.
16. 적당한 복장으로 작업하여 주십시오. 헐렁한 옷이나 장신구를 착용하지 마십시오. 회전부에 머리카락, 의류, 장갑이 끼지 않도록 주의하여 주십시오. 헐렁한 의류나, 장신구, 긴 머리카락은 회전부에 빨려 들어갈 수 있습니다.
17. 방진 및 집진 장비에 연결될 경우에는 제대로 연결하여 빠르게 사용하여 주십시오. 집진 장비를 사용하면 먼지로 발생하는 위험을 줄일 수 있습니다.

전동공구의 사용 및 관리

18. 전동공구를 무리하게 사용하지 마십시오. 용도에 맞는 전동공구를 사용하여 주십시오. 용도와 용량에 맞게 전동공구를 사용해야 능률적이고 안전하게 작업할 수 있습니다.
19. 스위치가 켜지거나 꺼지지 않으면 전동공구의 사용을 중단하여 주십시오. 스위치가 제대로 작동하지 않는 전동공구는 위험하므로 반드시 수리하여 주십시오.
20. 전동공구를 조정하거나, 부속품을 교환하거나, 전동공구를 보관하기 전에는 플러그를 뽑거나 배터리를 빼 주십시오. 이러한 안전조치는 전동공구가 예기치 않게 작동하는 위험을 줄여 줍니다.
21. 사용하지 않는 전동공구는 아이들의 손이 닿지 않는 곳에 보관하여 주시고, 전동공구나 본 사용설명서 내용에 익숙하지 않은 사람이 전동공구를 사용하지 않도록 하여 주십시오. 훈련받지 않은 작업자가 전동공구를 사용하는 것은 매우 위험합니다.
22. 유지보수를 철저히 하여 주십시오. 회전부의 연결과 조정은 괜찮은지, 손상된 부분은 없는지, 이외의 전동공구 작동에 이상을 줄 수 있는 모든 상태를 점검하여 주십시오. 손상된 경우 사용 전에 수리를 받아 주십시오. 많은 사고가 전동공구의 유지보수를 제대로 하지 않아서 발생합니다.
23. 절삭용 공구는 날카롭고 깨끗하게 유지하여 주십시오. 제대로 유지보수된 전동공구에 날카로운 절삭날을 사용하면 작업 중에 날이 걸려 움직이지 않는 경우가 덜 하며 제어하기 쉬워집니다.
24. 전동공구, 부속품, 톨 비트는 작업 조건과 작업 내용을 고려하여 선택하며, 사용설명서에 따라 사용하여

주십시오. 전동공구를 지정된 용도와 달리 사용하면 위험한 상황이 초래될 수 있습니다.

서비스

25. 자격을 갖춘 전문가가 마끼다 순정부품을 사용하여 본 제품을 수리하도록 하여 주십시오. 그러면 전동공구를 안전하게 사용하는데 도움이 됩니다.
26. 주유 및 부속품의 교환 시에는 취급 설명서의 지시를 따라 주십시오.
27. 손잡이 부분은 항상 건조하고 깨끗한 상태를 유지하고, 기름과 윤활유가 묻지 않도록 주의하여 주십시오.

GEB013-7

원형톱 안전 경고

절단 순서

1. **△ 위험:** 절단하는 곳이나 날 근처에 손을 가까이 놓지 마십시오. 손을 보조 핸들 또는 모터 하우징에 둥니다. 두 손으로 톨을 잡으면 날에 손이 절단되지 않습니다.
2. 작업을 밀을 만지지 마십시오. 작업물 밀은 보호되지 않습니다.
3. 작업물의 두께에 맞춰 절단 깊이를 조정하여 주십시오. 최소한 톨니의 모든 이가 작업물 아래에 보여야 합니다.
4. 손이나 다리로 절단된 작업물을 잡지 마십시오. 작업물을 안전하게 고정하여 주십시오. 적절하게 작업물을 고정해야 작업자의 노출, 날 멈춤 또는 제어력 상실을 최소화할 수 있습니다.

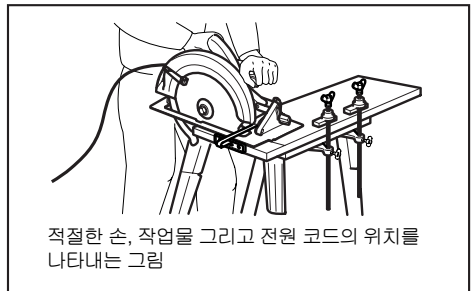

000157

5. 절단 공구가 숨겨진 와이어나 코드에 접촉할 수 있는 곳에서 작업을 할 때는 반드시 절연 그래프표면으로 전동공구를 잡아 주십시오. '전기가 통하는' 와이어와 접촉하면 전동공구의 금속 부분에 '전기가 통하게' 되어 작업자가 전기 감전될 수 있습니다.
6. 세로켜기 시에는 항상 펜스 또는 직선 가이드를 사용하여 주십시오. 이는 절단의 정확성을 향상시키며 날이 멈추는 것을 방지합니다.
7. 항상 크기와 축구멍 모양(다이아몬드 또는 원형)이 올바른 날을 사용하여 주십시오. 장축한 톨의 설비와 맞지 않는 날을 사용하면 중심이 맞지 않아 통제력을 잃게 됩니다.

8. 손상되었거나 맞지 않는 날 와서 또는 볼트를 사용하지 마십시오. 톱에 맞게 제작된 날 와서와 볼트는 최적의 작업과 안전을 보장합니다.

반동현상 원인 및 관련 경고

- 반동 현상은 갑자기 톱이 끼거나 튀거나 혹은 톱 날이 맞지 않을 때 일어나며 이로 인해 톱을 제어할 수 없어 작업을 쪽에 향했던 톱이 작업자를 향하게 됩니다.
- 잘린 자국에 날이 끼거나 멈추게 되면 날이 멈추고 모터 반동이 공구를 작업자 쪽으로 향하게 합니다.
- 절단하는 동안 날이 비틀리거나 맞지 않으면 날이 나무의 윗 면을 파고 들어 날이 튀어 나와 작업자 쪽으로 튀게 됩니다.

반동 현상은 톱을 잘못 사용하거나 작동 절차나 조건이 정확하지 않아 생기는 일이며 아래와 같이 적절히 예방하면 피할 수 있습니다.

9. 양손으로 톱을 단단히 잡고 반동 현상에 견딜 수 있도록 팔을 두어 주십시오. 몸을 날과 같은 선상에 두지 말고 날의 양쪽에 위치하도록 합니다. 반동 현상으로 톱이 뒤로 다가올 수 있지만, 적절히 예방하면 반동 현상을 제어할 수 있습니다.
10. 날이 멈추거나 절단할 수 없는 상황이 생기면 반드시 스위치를 놓고 그대로 날이 완전히 멈출 때까지 톱을 잡아 주십시오. 톱이 작동하고 있거나 반동 현상이 일어나면 작업물에서 톱을 떼거나 뒤로 당기지 마십시오. 날이 멈춘 원인을 찾아 제거하여 주십시오.
11. 작업물에서 톱을 재가동할 때는 절단 자국 중앙에 톱 날을 두고 톱이 작업물에 끼지 않았는지 확인하여 주십시오. 톱 날이 멈췄다면 톱이 재가동했을 때 튀어나오거나 반동 현상이 일어날 수 있습니다.
12. 날이 끼거나 반동 현상이 일어나는 것을 최소화하려면 대형 판넬을 사용하여 주십시오. 대형 판넬은 중량으로 인해 꺼지기 쉽습니다. 지지대는 반드시 절단선과 판넬 끝 가까이의 판넬 아래에 놓아 주십시오.

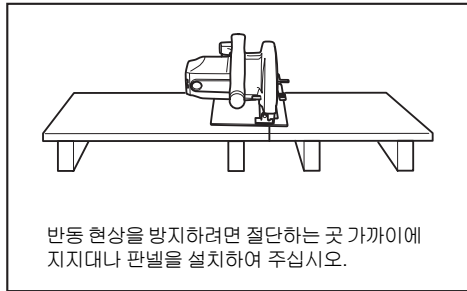

000154

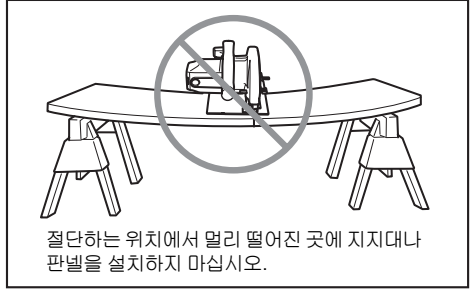

000156

13. 무딘거나 손상된 날을 사용하지 마십시오. 날카롭지 않고 적절하지 못한 날을 사용하면 좁은 절단 자국을 만들어 과도한 마찰, 톱 멈춤 그리고 반동 현상을 일으킵니다.
14. 절단하기 전에 날 깊이와 경사 조정 잠금 레버를 조여서 고정해야 합니다. 절단하는 동안 날 조정이 변하면 멈추거나 반동 현상이 일어날 수 있습니다.
15. 기존의 벽이나 다른 막힌 부분을 톱질할 때는 세심한 주의와 기울여 주십시오. 돌출된 날이 반동 현상의 원인이 되는 물체를 절단할 수 있습니다.
16. 공구를 양손으로 단단히 잡습니다. 톱 뒤에 손이나 손가락을 놓지 마십시오. 반동 현상이 발생하면 톱이 뒤쪽에 있는 손 위로 튀어올라 심각한 상해를 입을 수 있습니다.

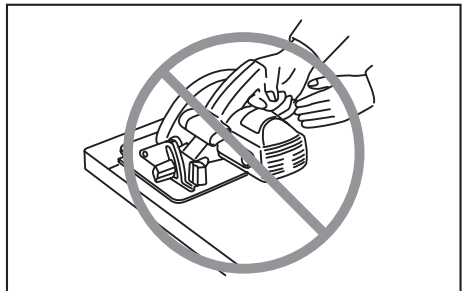

000194

17. 톱에 무리한 힘을 가하지 마십시오. 톱을 빠르게 앞으로 밀면 느리게 날이 느리게 절단하는 것을 막을 수 있습니다. 톱에 과도한 힘을 가하면 일정하고 정확하게 절단되지 않을 뿐더러 반동 현상을 일으킬 수 있습니다.

로우어 가드 기능

18. 매번 사용하기 전에 낮은 보호 커버가 올바르게 닫히는지 점검하여 주십시오. 낮은 보호 커버가 자유롭게 움직이지 않고 즉시 닫히지 않을 경우에는 톱을 작동하지 마십시오. 절대로 낮은 보호 커버가 열린 상태로 조이거나 묶지 마십시오. 실수로 톱을 떨어뜨리면 낮은 보호 커버가 구부러집니다. 들어간 핸

들로 낮은 보호 커버를 올린 다음, 모든 각도와 절단 깊이에서 부드럽게 움직이고 날이나 다른 부분에 닿지 않는지를 확인하여 주십시오.

19. 낮은 보호 커버 스프링이 잘 움직이는지 확인하여 주십시오. 보호 커버와 스프링이 제대로 작동하지 않으면 사용하기 전에 점검을 받아 주십시오. 손상된 부품, 고우 침전물 또는 부스러기의 축적으로 인해 낮은 보호 커버가 제대로 작동하지 않을 수 있습니다.
20. '플런지 절단' 및 '복합 절단'과 같은 특별한 절단 시에만 낮은 보호 커버를 손으로 접어야 합니다. 들어간 핸들로 낮은 보호 커버를 올린 다음 날이 작업을 마무리하면 바로 낮은 보호 커버를 놓아 주십시오. 이러한 경우를 제외하고는 톱을 사용할 때 절단할 경우로 우어 가드가 자동으로 작동됩니다.
21. 톱을 벤치나 바닥에 내려 놓기 전에 항상 낮은 보호 커버가 날에 씌어 있는지 확인하여 주십시오. 보호되지 않고 미끄러운 날은 톱이 뒤로 움직이게 하고 주변의 모든 것을 절단합니다. 스위치를 놓은 다음 날이 멈출 때까지 기다려 주십시오.
22. 낮은 보호 커버를 확인하려면 손으로 연 다음 열고 보호 커버 클로저를 살펴 주십시오. 또한 들어간 핸들이 공구 톱 홈에 닿지 않는지 확인하여 주십시오. 날을 노출된 채로 두는 것은 매우 위험하며 심각한 대인 상해를 야기할 수 있습니다.

기타 안전 경고

23. 젖은 목재, 압력 처리된 목재 또는 마디가 있는 목재를 절단할 때는 더욱 주의하여 주십시오. 날 속도를 줄이지 않고 날 끝이 과열되지 않으면서 공구가 부드럽게 절단할 수 있도록 합니다.
24. 날이 움직이고 있는 동안에는 절단 작업물을 제거하지 마십시오. 절단 물질을 잡기 전에 날이 멈출 때까지 기다려 주십시오. 날은 전원을 끈 후에도 타성으로 인해 얼마 동안 회전합니다.
25. 못을 제거하여 주십시오. 절단하기 전에 목재에 못이 있는지 점검하고 있을 경우 모두 제거하여 주십시오.
26. 절단될 때 떨어지는 부분이 아니라 단단히 지지되는 작업물 부분에 톱 베이스의 넓은 부분을 놓아 주십시오. 예를 들어, 그림 1은 보드 끝을 절단하는 올바른 방법을 나타내며, 그림 2는 잘못된 방법을 나타냅니다. 작업물이 짧거나 작은 경우에는 클램프로 단단히 조여 주십시오. 손으로 짚은 부분을 잡으려고 하지 마십시오!

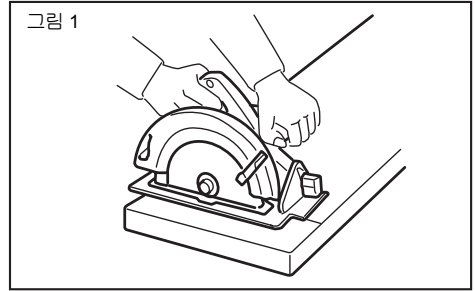

000147

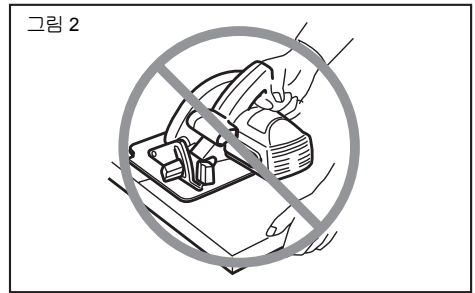

000150

27. 절단 작업을 완료한 후 공구를 내려놓기 전에 하부 보호 커버가 닫히고 날이 완전히 멈춰 있는지 확인하여 주십시오.
28. 바이스에 거꾸로 물려 있는 원형톱으로 톱질을 하지 마십시오. 이는 매우 위험하며, 심각한 사고를 야기할 수 있습니다.

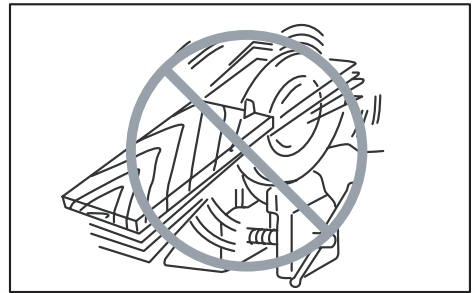

000029

29. 유독한 화학물질이 들어있는 재료도 있습니다. 먼지를 흡입하거나 피부에 닿지 않도록 주의하여 주십시오. 재료의 안전 자료를 따라 주십시오.
30. 톱날에 축압을 가해 날을 멈추지 마십시오.
31. 연삭 휠을 사용하지 마십시오.

- 32. 공구에 표시된 직경의 톨날 또는 칩설명서에 명시된 직경의 톨날만 사용하십시오. 올바른 크기의 날을 사용하지 않으면 날 보호 커버에 문제가 생겨 심각한 상해를 야기할 수 있습니다.
- 33. 날을 깨끗하고 날카롭게 유지하십시오. 날 위에 굳은 고무와 나무 송진은 톨의 속도를 줄이고 반동 현상을 일으킬 수 있습니다. 공구에서 날을 분리한 다음 고무와 송진 제거제, 뜨거운 물 또는 등유로 날을 깨끗이 청소하여 주십시오. 휘발유를 사용하지 마십시오.
- 34. 공구를 사용할 때는 방진 마스크와 귀마개를 착용하여 주십시오.

본 칩설명서를 잘 보관하여 주십시오.

⚠경고:

여러 번 사용에 익숙해졌다해도 긴장을 늦추지 말고 항상 안전수칙을 지켜주시기 바랍니다. 본 사용설명서의 안전규칙을 따르지 않거나 잘못 사용하면 심각한 대인 상해가 일어날 수 있습니다.

기능 설명

⚠주의:

- 공구의 기능을 조정하거나 점검하기 전에는 항상 공구의 스위치가 꺼져 있고 플러그가 빠져 있는지를 확인하여 주십시오.

절단 깊이의 조정

⚠주의:

- 절단 깊이를 조정한 후에는 항상 레버를 꼭 조여 주십시오.

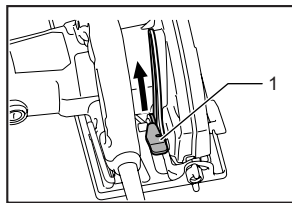

015208

깊이 가이드에 있는 레버를 풀어 베이스를 위, 아래로 움직입니다. 원하는 절단 깊이에서 레버를 조여 베이스를 고정시킵니다.

보다 깨끗하고 안전한 절단을 위해 작업을 아래로 톨나가 하나 이상 돌출되지 않도록 절단 깊이를 설정하십시오. 적절한 절단 깊이를 사용하면 대인 상해를 유발할 수 있는 심각한 반동 현상을 줄일 수 있습니다.

경사 절단

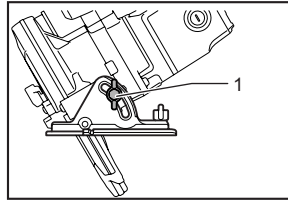

015209

1. 클램핑 나사

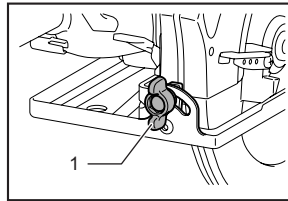

015210

1. 클램핑 나사

HS7000

앞과 뒤의 클램핑 나사를 풀니다. 적당히 기울여 원하는 각도(0° - 45°)로 맞춘 다음 앞과 뒤의 클램핑 나사로 단단하게 조입니다.

HS7600

클램핑 나사를 풀니다. 적당히 기울여 원하는 각도(0° - 45°)로 맞춘 다음 클램핑 나사로 단단하게 조입니다.

조준

HS7000

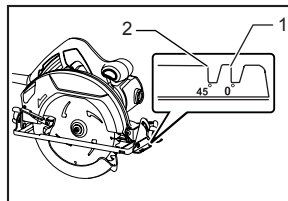

015223

1. 절단선(0° 위치)
2. 절단선(45° 위치)

HS7600

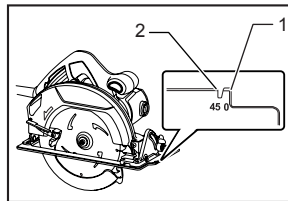

015282

1. 절단선(0° 위치)
2. 절단선(45° 위치)

직선 절단선의 경우 베이스의 앞에 있는 0° 위치와 절단선을 맞춥니다. 45° 경사 절단의 경우 45° 위치와 맞춥니다.

스위치 작동

△주의:

- 공구의 플러그를 연결하기 전에 반드시 스위치가 울바르게 작동하며 스위치를 놓았을 때 'OFF' 위치로 되돌아오는지를 확인하여 주십시오.

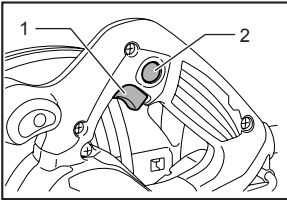

015364

1. 스위치
2. 잠금 해제 버튼/잠금 버튼

잠금 해제 버튼 장착 공구

△주의:

- 잠금 해제 버튼을 누르지 않은 채 스위치를 세게 당기지 마십시오. 스위치가 파손될 수 있습니다.

스위치가 실수로 당겨지는 것을 방지하기 위해 잠금 해제 버튼이 제공되어 있습니다.

공구를 가동하려면 잠금 해제 버튼을 누른 다음 스위치를 당깁니다. 멈추려면 스위치를 놓아 주십시오.

△경고:

- 안전을 위해 본 공구에는 부주의하게 가동되는 것을 방지해 주는 잠금 해제 버튼이 장착되어 있습니다. 잠금 해제 버튼을 누르지 않고 스위치를 당겼을 때 공구가 작동한다면 절대 공구를 사용하지 마십시오. 사용하기 전에 마끼다 서비스 센터에 공구의 수리를 의뢰하여 주십시오.
- 잠금 해제 버튼에 테이프를 부착하지 마십시오. 기능이 손상될 수 있습니다.

잠금 버튼 장착 공구

△주의:

- 오랜 시간 작업하는 동안 작업자가 편하게 작업하도록 스위치를 'ON' 위치에서 잠글 수 있습니다. 공구를 'ON' 위치에서 잠금 경우 주의를 기울이고 공구를 확실하게 잡아 주십시오.

공구를 가동하려면 스위치를 당기면 됩니다. 멈추려면 스위치를 놓습니다.

연속으로 작동하려면 스위치를 당기고 잠금 버튼을 누른 다음 스위치를 놓습니다.

잠금 위치에서 공구를 멈추려면 스위치를 완전히 당겼다가 놓습니다.

조립

△주의:

- 공구의 기능을 조정하거나 점검하기 전에는 항상 공구의 스위치가 꺼져 있고 플러그가 빠져 있는지를 확인하여 주십시오.

톱날의 제거 또는 설치

△주의:

- 공구의 앞에서 톱날 쪽이 위로 가도록 날을 설치하십시오.
- 날을 설치하거나 제거할 때는 마끼다 렌치만을 사용하여 주십시오.

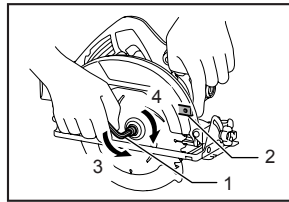

015212

1. 육각 렌치
2. 샤프트 록
3. 풀림
4. 조임

날을 제거하려면 날이 회전하지 못하도록 샤프트 록을 누른 채로 렌치를 사용하여 육각 볼트를 시계 반대 방향으로 풉니다. 그리고 육각 볼트, 외부 플랜지와 날을 제거합니다.

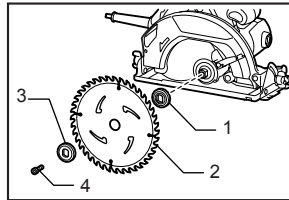

015216

1. 내부 플랜지
2. 톱날
3. 외부 플랜지
4. 육각 볼트

날을 교체할 때는 날 보호 커버의 상단 및 하단에 쌓인 톱밥을 깨끗이 제거하십시오. 그러나 톱밥을 제거한 경우에도 사용하기 전에는 항상 로우어 가드의 작동을 확인해야 합니다.

구멍 직경 15.88mm 이외의 톱날용 내부 플랜지 장착 공구

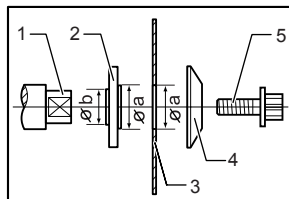

011230

1. 장착 샤프트
2. 내부 플랜지
3. 톱날
4. 외부 플랜지
5. 육각 볼트

내부 플랜지의 양 쪽 돌출부 직경이 확실히 다릅니다. 틈 날에 완전히 맞는 쪽을 선택합니다. 다음으로 맞는 쪽 내부 플랜지의 돌출부가 밖으로 가게 장착 샤프트에 내부 플랜지를 설치한 다음 틈날과 외부 플랜지를 놓습니다. 시계 방향으로 육각 볼트를 단단히 조이십시오.

△ 주의:

- 바깥쪽에 위치한 내부 플랜지의 돌출부 'a'가 틈날 구멍 'a'에 완벽히 맞는지 확인하여 주십시오. 잘못된 쪽에 날을 장착할 경우 심한 진동이 발생할 수 있습니다.

구멍 직경 **15.88mm**의 틈날용 내부 플랜지 장착 공구(나래에 따라 다름)

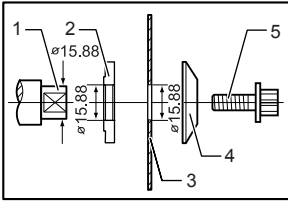

011231

1. 장착 샤프트
2. 내부 플랜지
3. 틈날
4. 외부 플랜지
5. 육각 볼트

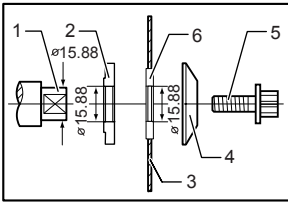

014598

1. 장착 샤프트
2. 내부 플랜지
3. 틈날
4. 외부 플랜지
5. 육각 볼트
6. 링

내부 플랜지의 들어간 부분을 밖으로 해서 장착 샤프트에 설치한 다음 틈날(필요하면 링이 부착된), 외부 플랜지, 육각 볼트를 놓습니다.

시계 방향으로 육각 볼트를 단단히 조이십시오.

△ 경고:

- 스프링에 날을 올려놓기 전에 반드시 사용하고 자 하는 날의 축 구멍에 맞는 링이 내부 플랜지와 외부 플랜지 사이에 설치되어 있는지 확인하여 주십시오. 축 구멍에 맞지 않는 링을 사용하면 날이 잘못 설치되어 작업 중에 날이 움직일 수 있습니다. 이 경우 심한 진동으로 인해 통제력을 상실하여 심각한 상해를 야기할 수 있습니다.

육각 렌치 보관

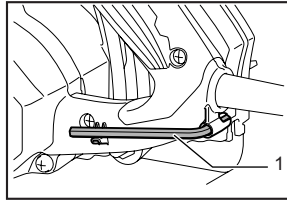

015213

1. 육각 렌치

육각 렌치를 사용하지 않을 때는 그림과 같이 보관하면 잃어버리지 않고 오래 사용할 수 있습니다.

진공 청소기에 연결하기(별매품)

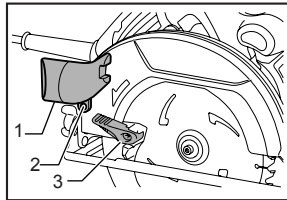

015214

1. 더스트 노즐
2. 나사
3. 레버

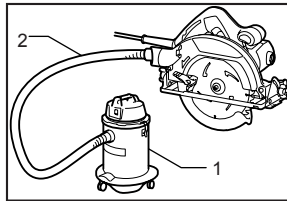

015215

1. 진공 청소기
2. 호스

깨끗하게 절단 작업을 하려면 공구에 마끼다 진공 청소기를 연결합니다.

더스트 노즐과 함께 제공된 낮은 보호 커버의 레버를 교체합니다. 더스트 노즐을 나사를 사용해 공구에 설치합니다. 그리고 그림과 같이 진공 청소기의 호스를 더스트 노즐에 연결합니다.

작동

△ 주의:

- 일직선으로 공구를 부드럽게 앞쪽으로 움직입니다. 공구에 무리하게 힘을 가하거나 비틀면 모터가 과열되어 위험한 반응 현상이 나타나 심각한 상해로 이어질 수 있습니다.
- 작동하는 도중 전면 그림과 후면 핸들로 공구를 단단히 잡고 전면 그림과 후면 핸들을 항상 사용하여 주십시오.

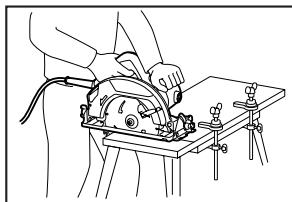

015217

공구를 단단히 잡아 주십시오. 공구에는 전면 그림과 후면 핸들이 장착되어 있습니다. 공구를 가장 잘 잡기 위해서는 둘 다 사용하십시오. 두 손으로 톱을 잡으면 날이 손이 절단되지 않습니다. 날이 다른 곳에 닿지 않고 절단될 수 있도록 작업물을 베이스에 놓습니다. 공구의 스위치를 켜고 날이 전속력에 이를 때까지 기다립니다. 톱질이 끝날 때까지 공구를 평평하게 유지한 상태로 작업을 위에서 천천히 앞으로 움직입니다.

깨끗한 절단을 위해 톱질선을 직선으로 유지하고, 진행 속도를 일정하게 유지합니다. 원하는 절단선을 제대로 따라가지 못한 경우 절단선을 따라 공구를 강제로 뒤로 움직이지 마십시오. 이렇게 하면 날이 움직이지 않아 위험한 반동 현상이나 심각한 상해가 발생할 수 있습니다. 스위치를 놓고 날이 멈출 때까지 기다렸다가 공구를 떼십시오. 공구를 새로운 절단선에 맞추고 절단을 다시 시작합니다. 부스러기에 노출되고 톱에서 먼지가 배출되는 위치에 작업자를 배치하지 마십시오. 상해를 방지하기 위해 보안경을 착용하십시오.

립 펜스(가이드 롤) (별매품)

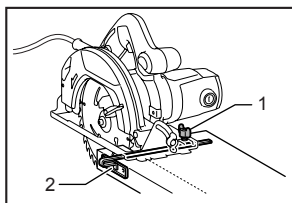

015218

1. 클램핑 나사
2. 립 펜스(가이드 롤)

편리한 립 펜스를 사용하면 정확하게 직선으로 절단할 수 있습니다. 립 펜스를 작업물의 한 쪽에서 가볍게 밀어 베이스의 앞쪽에 있는 클램핑 나사로 적당한 위치에서 고정시킵니다. 이렇게 하면 일정한 쪽으로 반복해서 절단할 수도 있습니다.

유지 보수

⚠ 주의:

- 점검 또는 유지 보수 작업을 하기 전에는 항상 공구의 스위치가 꺼져 있고 플러그가 빠져 있는지를 확인하여 주십시오.

- 상, 하부 보호 커버에 톱밥이 없도록 깨끗하게 하여, 하부 보호 시스템을 방해하지 않도록 하십시오. 더러운 보호 시스템은 올바른 작동을 방해하여, 심각한 상해를 야기할 수 있습니다. 청소에 있어 가장 효과적인 방법은 압축 공기를 이용하는 것입니다. 먼지가 보호 커버 밖으로 날릴 때는 반드시 보호 안경과 방진 마스크를 사용하십시오.
- 휘발유, 벤진, 시너, 알코올 등은 사용하지 마십시오. 변색 또는 변형되거나 금이 갈 수 있습니다.

정확한 0° 절단을 위한 조정

HS7600만

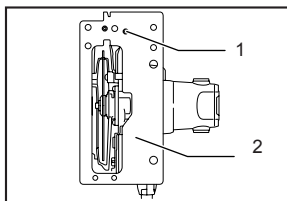

015219

1. 나사
2. 베이스

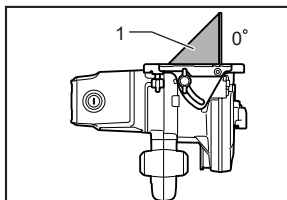

015220

1. 삼각자

공장에서 조정하여 출하됩니다. 그러나 잘 되지 않을 때는 삼각자, 굵자 등을 이용해 베이스와 날이 0°를 이루도록 하고 육각 렌치를 조정 나사를 조정합니다.

카본 브러쉬 교체

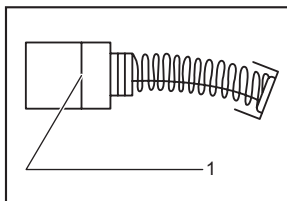

001145

1. 한계선

카본 브러시를 정기적으로 분리하여 점검합니다. 한계선까지 닳았을 때는 교체합니다. 카본 브러시를 항상 깨끗하게 보관하고, 홀더에서 자유롭게 움직일 수 있도록 합니다. 두 개의 카본 브러시는 동시에 교체해야 합니다. 동일한 카본 브러쉬만을 사용합니다.

스크류 드라이버를 이용하여 브러쉬 홀더 캡을 제거합니다. 다 닳은 카본 브러쉬를 꺼낸 다음 새 카본 브러쉬를 끼우고 브러쉬 홀더 캡을 고정시킵니다.

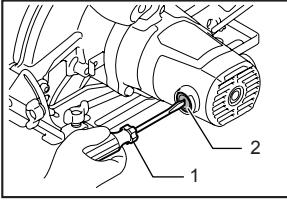

1. 스크류 드라이버
2. 브러쉬 홀더 캡

015221

제품의 안전과 신뢰성을 유지하기 위해, 수리 및 기타 유지 보수 또는 조정 시에는 항상 마끼다 순정 부품을 사용하는 마끼다 공인 서비스 센터를 이용하여 주십시오.

제품보증서

아래와 같이 보증합니다.

1. 본 제품의 이상 발생 시 구입 후 1 년간은 무상 A/S를 받으실 수 있습니다. (보증기간 이내라 하더라도 유상서비스안내에 해당되는 경우는 서비스요금을 받고 수리해 드립니다.)
2. 본 보증서는 국내에서만 유효합니다.
3. 수리를 요할 때에는 보증서를 꼭 제시하십시오.
4. 제품에 고장이 발생하였을 경우에는 구입 대리점 또는 저희 회사 영업소로 연락하여 주시기 바랍니다.
5. 유상서비스
 보증기간 이내라 하더라도 아래 유상서비스에 해당되는 경우는 서비스 요금(수리비+부품비+출장비 등)을 받고 수리해 드립니다.
 사용자의 취급부주의
 전기용량을 틀리게 사용하여 고장이 났을 때
 천재지변(화재, 지진, 수해, 기타)
 사용자 임의의 내부 개조로 발생하는 고장
 저희 회사 또는 저희 회사 제품 취급점(대리점) 외의 수리, 개조로 인한 고장
 통상적인 사용 환경 이외의 사용 환경으로 인한 고장
 정류자의 마모량이 0.2mm(외경기준)이상인 경우
 제품이 분해되어 있거나, 명판이 부착되어 있지 않은 경우

| | | | |
|-----|------|------|-------------|
| 제품명 | | | |
| 모델명 | | | |
| 구입일 | | 보증기간 | 구입일로 부터 1년간 |
| 구입처 | 상호 | | |
| | 전화번호 | | |
| 고객 | 주소 | | |
| | 성명 | | 전화번호 |



(주)엘케이마끼다총판

• 일본 마끼다 독점 수입원
 TEL (02)2630-4753~4

마끼다 전국 A/S 지정점

| | | |
|-----|-----------------------|--------------|
| 서울 | •동성 S.A.D | 02)2677-5882 |
| | •중앙전기 | 02)2279-5029 |
| | •호남정류자 | 02)2279-2231 |
| | •창계마끼다 | 02)2299-8919 |
| | •수리공구 | 02)806-8340 |
| | •동양공구(천호동) | 02)475-1751 |
| | •서울공구 | 02)2683-8397 |
| | •봉흥전기 | 02)2637-2644 |
| | •미래산업공구 | 02)980-0483 |
| | •주식회사 동구종합상사 | 02)2279-8991 |
| | •주식회사 엘케이산전 | 02)2635-4101 |
| | •북면종합공구 | 02)386-9801 |
| | •김방공구 | 02)2631-6561 |
| | •제일기업 | 02)2298-2122 |
| | •레이저 레벨기 A/S지정점 알파레이저 | 02)2675-1448 |
| | 남양주 | •가나공구 |
| 인천 | •송림종합공구 | 032)589-0858 |
| | •신흥공구상사 | 032)589-6111 |
| | •상원종합상사 | 032)422-0909 |
| | •유림종합공구 | 032)888-0991 |
| 수원 | •인천공구센터 | 032)589-5674 |
| | •제일종합공구 | 031)242-2909 |
| 군포 | •마끼다 수원센터 | 031)278-0954 |
| | •마끼다 서부센터 | 031)479-0938 |
| 성남 | •창계공구 | 031)752-0938 |
| 일산 | •종합공구 | 031)968-5135 |
| | •안산공구A/S | 031)495-0989 |
| 남안산 | •안산공구 | 031)430-6809 |
| 서시화 | •한성공구 | 031)970-0964 |
| 고양 | •대성공구마트 | 031)864-0989 |
| 양주 | •동양공구 | 031)843-0909 |
| 의정부 | •남양종합공구 | 031)943-8085 |
| 파주 | •제일마트 | 031)653-0945 |
| | •재원상사 | 033)748-9797 |
| 평택 | •금성종합기계 | 042)626-0975 |
| | •금원공구 | 042)625-8916 |
| 원주 | •청주기공 | 043)252-0622 |
| | •가송종합상사 | 043)234-8662 |
| 천안 | •동진사 | 041)569-9060 |
| | •제일볼공구 | 041)551-0989 |
| 광주 | •우림공구주식회사 | 062)603-0949 |
| | •광일종합전기 | 062)363-9150 |
| | •광영종합공구 | 062)367-2848 |
| | •석진공구 | 062)512-8760 |
| 남원 | •남원공구물탱크화점 | 063)625-9111 |
| | •제일기계공구 | 062)636-0989 |
| 익산 | •제일종합상사 | 063)843-0989 |
| | •부송종합공구 | 063)835-2804 |
| 대구 | •주식회사 검전사 | 053)255-4209 |
| | •영남공구상사 | 053)422-8609 |
| | •대흥종합자재㈜ | 054)475-7600 |
| 구미 | •위포항자재 | 054)281-9788 |
| 포항 | •금강툴릭스 | 051)311-2006 |
| | •상진 T.M | 051)868-4848 |
| | •진흥기계공구 | 061-634-5800 |
| 부산 | •세원종합상사 | 051)311-0648 |
| | •진흥목공구 | 051)971-6689 |
| | •신화상사 | 051)647-4320 |
| 울산 | •제일툴 | 051)303-9800 |
| | •계양기공 | 052)272-0600 |
| 진주 | •창계천공구종합철물 | 055)757-6755 |
| 창원 | •대영상사 | 055)238-0181 |
| | •평화공구백화점(서귀포) | 064)762-2062 |
| 제주 | •일도공구마트(제주시) | 064)751-0989 |

* makita 서비스 인증서가 발부되어 영업하는 지정점은 makita 전문 기술 교육을 이수한 업체이므로 믿고 방문하시어 전문서비스를 받으시길 바랍니다.



(주)엘케이마끼다총판

• 일본 마끼다 독점 수입원
TEL (02)2630-4753~4

885371-155

TRD